

TICO EXCLUSIEVE DEALER VOOR EUROPA

TICO

TRAILERS ON THE MOVE...



FOETS

FOETS NV
Turnhoutsebaan 17 - 19
3980 TESSENDERLO
BELGIË

Tel.: 00 32 14 84 00 73 - Fax.: 00 32 14 84 01 41
Mail: info@foets.com - Web: www.foets.com

TICO TERMINAL TRACTOR



2 soorten motoren:

- LOLO: 160 PK Cummins QSBIII 6,7 L Electronic Diesel motor gekoppeld aan een Allison RDS 3500 Electronic Automatic World Transmission.
- RORO: 215 PK Cummins QSBIII 6,7 L Electronic Diesel motor gekoppeld aan een Allison RDS 3500 Electronic Automatic World Transmission.



Zichtbaarheid:

- De zichtbaarheid van de oplegger is 100% door de dubbele luchtbediende deur en is gemakkelijk om opleggers aan- en af te koppelen.

Toegang:

- Gemakkelijke in- en uitstap voor koppelen en ontkoppelen van luchtslangen.

Verlichting:

- De verlichting is perfect afgewerkt, meerdere oranje veiligheidslichten rond de cabine maken hem goed zichtbaar.



Cabine:

- Geluidsarme cabine met panoramisch gezichtsveld.
- Simpel te bedienen dashboard.
- De rijrichting gebeurt aan de hand van drukknoppen om voor- en achteruit te rijden, ook de versnellingen lopen automatisch op naargelang de eisen van de bestuurder.



Hefschotel (5de wiel):

- Hydraulisch plateau instelbaar in de hoogte.



Cabine kipsysteem:

- Hydraulisch kipsysteem van de cabine is elektrisch bediend door een aparte oliepomp en snel gekipt.

Stuur:

- Het hydraulisch stuur bestaat uit een mechanisch stuur dat hydraulisch wordt bekrachtigd en heeft een grote veiligheid bij een eventuele uitval van het hydraulisch systeem.



Vering:

Uitermate goede vering voor de bestuurder

- Voorwielen bladgeveerd
- Luchtgeveerde cabine

AFMETINGEN

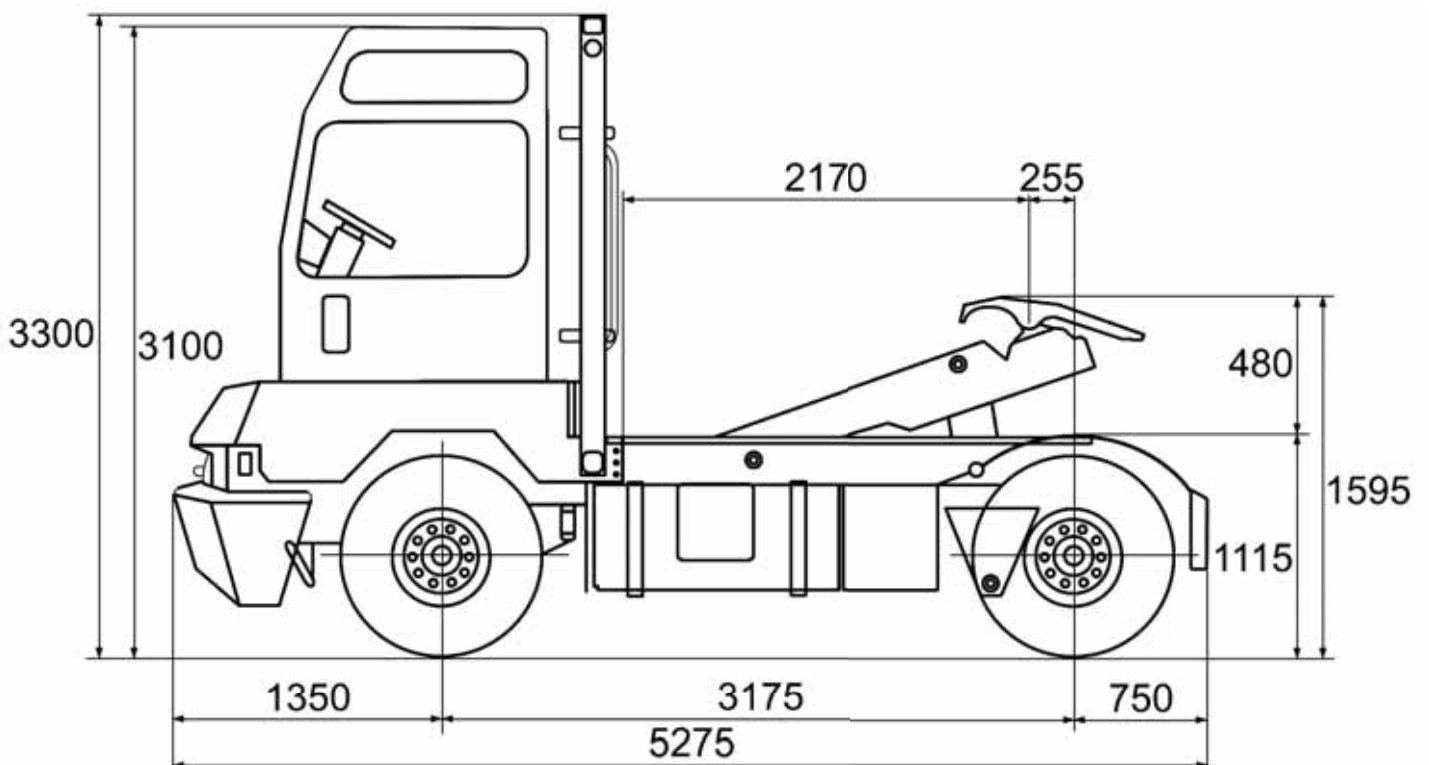

SPECIFICATIES

MOTOR:

- Merk: Cummins
- Type: QSB III 6.7
- Max. vermogen Lolo: 119 Kw (160 PK)
- Max. vermogen Roro: 160 Kw (215 PK)
- Max. koppel Lolo: 732 Nm aan 1400 t/min
- Max. koppel Roro: 888 Nm aan 1500 t/min
- Cilinderinhoud: 6.7 liter

TRANSMISSIE:

- Allison automatische transmissie met koppelomvormer
- Type: Allison RDS 3500
- Versnellingen: 4 vooruit / 1 achteruit
- Snelheid max.: 40 km/u - Instelbaar

BANDEN:

- Vooraan: 11 x R22.5 luchtbanden
- Achteraan: 11 x R22.5 luchtbanden

STURING:

- Mechanisch stuur
- Hydraulisch bekrachtigd

VOORAS / Remmen:

- Arvin Meritor FG943 (Lolo & Roro)

ACHTERAS / Remmen

- Arvin Meritor 30-380 (Lolo)
- Sisu SRDP (Roro)

OPHANGING vooraan:

- Bladvering

OPHANGING achteraan:

- Opgebouwd tegen chassis

ELEKTRISCH CIRCUIT:

- 24 Volt
- 24 Volt startmotor

CABINE:

- zeer ruime en hoge eenpersoonscabine
- links gemonteerd
- groot panoramisch gezichtsveld
- zeer ruim en overzichtelijk dashboard
- luchtgeveerd
- cabine is hydraulisch kantelbaar
- zeer makkelijke toegang d.m.v. 2 pneumatische deuren
- opstap treden in antislip materiaal
- geluidsarme cabine
- getinte ruiten
- ruitenwissers vooraan met sproeiers
- luchtgeveerde stoel
- spiegels links & rechts van de cabine
- 2 ventilatoren links & rechts
- volledige baanverlichting
- werkklampen voor- en achteraan en zijdelings
- zwaailicht
- grote 2 cilinder compressor op de motor
- extra grote luchttank
- elektronische controle unit die constant verscheidene punten controleert:
 - oliedruk van motor en transmissie
 - temperatuur van motor en transmissie
 - toerental, dieselpcil, etc.
- omschakelbeveiliging op voor- & achteruit v/d transmissie

HEFSCHOTEL / 5th WHEEL:

- SafHolland koppelschotel 2"
- Capaciteit: 20.000 kg
- Type FW3510 TR-EG
- Pneumatische en manuele vergrendeling

BRANDSTOFTANK:

- 1 brandstoftank van 220 liter



FOETS

FOETS NV
Turnhoutsebaan 17 - 19
3980 TESSENDERLO
BELGIË

Tel.: 00 32 14 84 00 73 - Fax.: 00 32 14 84 01 41
Mail: info@foets.com - Web: www.foets.com